

NEUE SERIE COMBI HU-EX6 959

■ EINZIGARTIGKEIT

■ INNOVATIVITÄT

■ ERGEBNIS

NEUE SERIE COMBI HU-EX6 959

Die neue Serie der Wärmetauscher Combi HU-EX6 959 ist für den Einsatz in Systemen mit hohem Luftdurchsatz (> 2500 m³/h) konzipiert und stellt eine Weiterentwicklung des Monoblockmodells HU-EX6 477 dar.

Die Kombi HU-EX6 959 besteht aus zwei Wärmetauschern HU-EX6 477 und zwei Lufttrennteilen, die in einem einzigen Gehäuse montiert sind. Auf diese Weise behält die Serie Combi HU-EX6 959 die Betriebslogik und alle Vorteile des Gegenstromwärmetauschers bei und verteilt den gesamten einströmenden Luftstrom auf zwei Monoblöcke.

Der Einsatz der Combi HU-EX6 959 ermöglicht es, das volle Potenzial des Abluftstroms dort zu nutzen, wo Monoblock- und kleinere Modelle in ihrer Funktion ineffizient sind. Die Erhöhung des Luftstroms bei gleichzeitiger Reduzierung der Außenabmessungen des Wärmetauschers ist der Schlüssel zum Erfolg dieses Modells.



HAUPTVORTEILE



Hohe Effizienz

Bei der Combi-Ausführung werden zwei Wärmetauscher parallel eingesetzt, was sich positiv auf den Wirkungsgrad auswirkt (≈ 86 %)



Ausgeglichener Druckabfall

Die duale Parallelschaltung widersteht hohen Durchflüssen besser, indem sie in 2 Monoblöcke aufgeteilt werden



Einfacher Austausch und Montage

Die Wärmetauscherabmessungen entsprechen den gängigen Außenabmessungen namhafter Hersteller auf dem Wärmetauschermarkt



Höherer Luftstrom – kleinere Größe

Das Combi-Schema ermöglicht den Betrieb mit höherem Durchfluss und kleinerer Wärmetauschergröße

ANWENDUNG



Wohngebäude



Unternehmen



Bildungseinrichtungen

FUNKTIONSPRINZIP

Die Serie Combi HU-EX6 959 basiert auf dem Funktionsprinzip des Gegenstromwärmetauschers. Der Unterschied besteht darin, dass die beiden Wärmetauscher HU-EX6 477 parallel verwendet werden und den Strom für eine effizientere Nutzung mit Lufttrennteilen teilen.

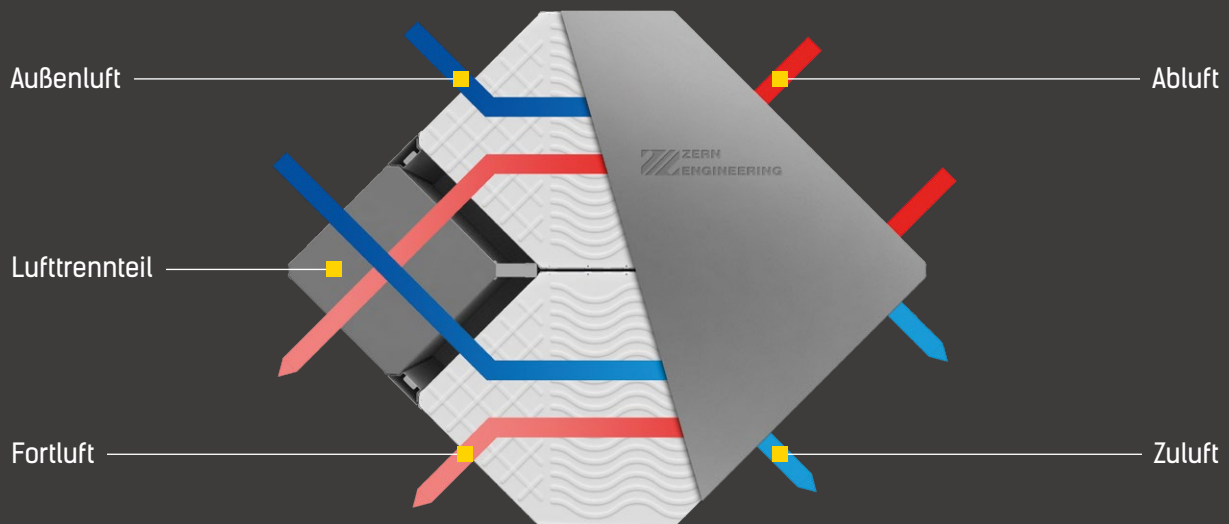

AUßENABMESSUNGEN

Modell	Abmessungen, mm			
	A	B	C	X: Gehäuseausführung
Combi HU-EX6 959/100...600-3	1182	959	100...600	3

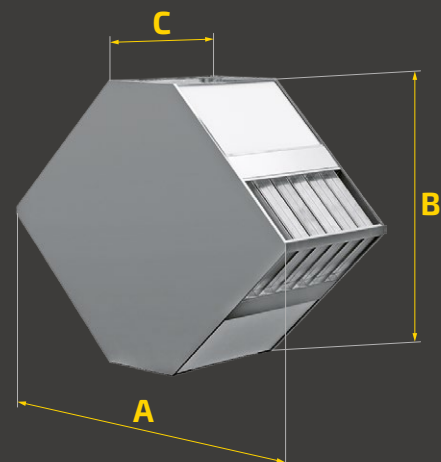

GEHÄUSEAUSFÜHRUNG

3 – Aluminium

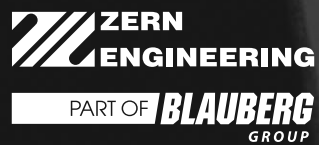

Stäblistraße 6
81477 München

HQ Tel. +49 89 23166620
HQ Fax. +49 89 78069521

sales@zern-engineering.com
zern-engineering.com

Das Unternehmen behält sich jedes Recht vor, den Aufbau, das Design, technische Daten sowie Bauteilen des Produktes jederzeit und ohne vorherige Mitteilung zu ändern, um die Produktionsqualität weiter zu entwickeln und erneuern.